



CARGADORA FRONTAL



ESPECIFICACIONES TÉCNICAS CARGADORA FRONTAL

GENERALIDADES

MARCA	YANWA
MODELO	YWA-CF175
AÑO DE FABRICACIÓN	2023
PROCEDENCIA	CHINA
PESO OPERACIONAL	17500 KG

MOTOR

MARCA	WEICHAI
MODELO	WD10G220E23
POTENCIA AL VOLANTE	220 HP (162 KW)
RÉGIMEN DE OPERACIÓN	2200 RPM
TORQUE	900 NM @ 1300-1500 RPM
SISTEMA DE INYECCIÓN	INYECCIÓN DIRECTA
SISTEMA DE ASPIRACIÓN	TURBOALIMENTADO
REFRIGERACIÓN	ENFRIADO POR AGUA
NÚMERO DE CILINDROS	6 CILINDROS EN LÍNEA
CILINDRAJE	9726 CC



ESPECIFICACIONES TÉCNICAS CARGADORA FRONTAL

SISTEMA DE TRANSMISIÓN

TIPO	POWER SHIFT
CONVERTIDOR DE PAR	ETAPA SIMPLE, 3 ELEMENTOS
NÚMERO DE VELOCIDADES	2 DE AVANCE / 1 DE REVERSA
MÁXIMO RANGO DE DIRECCIÓN DERECHA O IZQUIERDA	40°
RADIO DE GIRO SOBRE EL CUCHARÓN	6896 MM
RADIO DE GIRO SOBRE NEUMÁTICO POSTERIOR	6205 MM

SISTEMA HIDRÁULICO

TIPO DE BOMBA	ENGRANAJE FIJO
CIRCUITO	CENTRO ABIERTO
FLUJO DE DIRECCIÓN	145 LITROS/MIN
PRESIÓN DE DIRECCIÓN	18 MPA
FLUJO CARGADOR	215 LITROS/MIN
PRESIÓN DEL CARGADOR	22 MPA

EJES

TIPO	DESIZAMIENTO LIMITADO DE ENGRANAJE CÓNICO ESPIRAL
OSCILACIÓN DEL EJE	±12°

SISTEMA DE FRENOS

TIPO DE FRENO DE SERVICIO	FRENO A DISCO HÚMEDO
ACCIONAMIENTO DEL FRENO DE SERVICIO	HIDRÁULICO CON ASISTENCIA DE AIRE
TIPO DE FRENO DE ESTACIONAMIENTO	FRENO DE DISCO
ACCIONAMIENTO DEL FRENO DE MANO	HIDRÁULICO

CAPACIDADES DE SERVICIO

TANQUE DE COMBUSTIBLE	300 L
ACEITE DEL MOTOR	20 L
SISTEMA DE REFRIGERACIÓN	52 L
SISTEMA HIDRÁULICO	236 L
TRANSMISIÓN Y CONVERTIDOR DE PAR	35L
EJES, FRONTAL/ TRASERO	44 L

NEUMÁTICOS

TAMAÑO	23.5X25
ALTURA LIBRE	400 MM

ESPECIFICACIONES TÉCNICAS

CARGADORA FRONTAL

CABINA

TIPO DE CABINA	CABINA CERRADA ROPS/ FOPS	
AIRE ACONDICIONADO	CABINA ERGONÓMICA CLIMATIZADA	
ASIENTO	ASIENTO DEL OPERADOR AJUSTABLE, ERGONÓMICA, CON SUSPENSIÓN Y SOPORTE LUMBAR	
CINTURÓN DE SEGURIDAD	CINTURÓN DE SEGURIDAD DE 2 PUNTOS	
BOCINA	INCLUYE BOCINA SONORA PARA ADVERTENCIA EN RETRO	
LUCES DE TRABAJO	LUCES DE TRABAJO LED EN CABINA (2 DELANTERAS +2 TRASERAS)	
ESPEJOS RETROVISORES	INCLUYE	
RADIO	INCLUYE	
PANEL DE TRABAJO	EL PANEL DE TRABAJO INCLUYE: PALANCA DE AVANCE Y RETROCESO CONTROLADA ELECTRÓNICAMENTE, PALANCA ÚNICA PARA CONTROL DE TRACCIÓN INTERRUPTOR DE TRACCIÓN MÁXIMA. COLUMNA DE DIRECCIÓN INCLINABLE	

PARÁMETROS DE OPERACIÓN

CAPACIDAD DEL CUCHARÓN	3.0 M ³
CAPACIDAD DE CARGA	5000 KG
FUERZA DE ROMPIMIENTO DEL CUCHARÓN	179 KN
ALTURA AL PIN	4159 MM
PROFUNDIDAD DE EXCAVACIÓN	80 MM
ELEMENTOS DE CORTE	DIENTES TIPO PIEZA (PASADOR + ADAPTADOR ATORNILLADO)



ESPECIFICACIONES TÉCNICAS CARGADORA FRONTAL

DESEMPEÑO DEL BRAZO DE LA CARGADORA FRONTAL

CARGA DE VUELCO- RECTO (ISO 14397-1:2007)	13400 KG
CARGA DE VUELCO- GIRO TOTAL (ISO 14397-1:2007)	11600 KG
FUERZA DE ROMPIMIENTO DEL CUCHARÓN	179 KN
A ALTURA AL PIN	4159 MM
B ESPACIO LIBRE EN ALTURA MÁXIMA DE DESCARGA	3100 MM
C ALCANCE EN ALTURA MÁXIMA DE DESCARGA	1126 MM
D PROFUNDIDAD DE EXCAVACIÓN MÁXIMA. NIVEL DEL CUCHARÓN	80 MM
S1 RETORNO DEL CUCHARÓN A NIVEL DEL SUELO	42°
S2 RETORNO DEL CUCHARÓN EN EL TRANSPORTE	48°
S3 RETORNO DEL CUCHARÓN A ALTURA MÁXIMA	58°
S4 ÁNGULO MÁXIMO DE DESCARGA EN ALTURA MÁXIMA	45°

DIMENSIONES GENERALES

E DISTANCIA DEL SUELO	431 MM
G DISTANCIA ENTRE EJES	3320 MM
H ALTURA DE LA CABINA	3450 MM
J BANDA DE RODADURA	2150 MM
K ANCHO SOBRE NEUMÁTICOS	2750 MM
L LONGITUD CON EL CUCHARÓN APOYADO EN EL SUELO	8357 MM
M MÁXIMO RANGO DE DIRECCIÓN DERECHA O IZQUIERDA	38°
P ÁNGULO TRASERO DE SALIDA	27 °
R1 RADIO DE GIRO, TRANSPORTE CON CUCHARÓN	6896 MM
R2 RADIO DE GIRO, SUPERFICIE DEL NEUMÁTICO	6205 MM
W ANCHO SOBRE EL CUCHARÓN	2976 MM

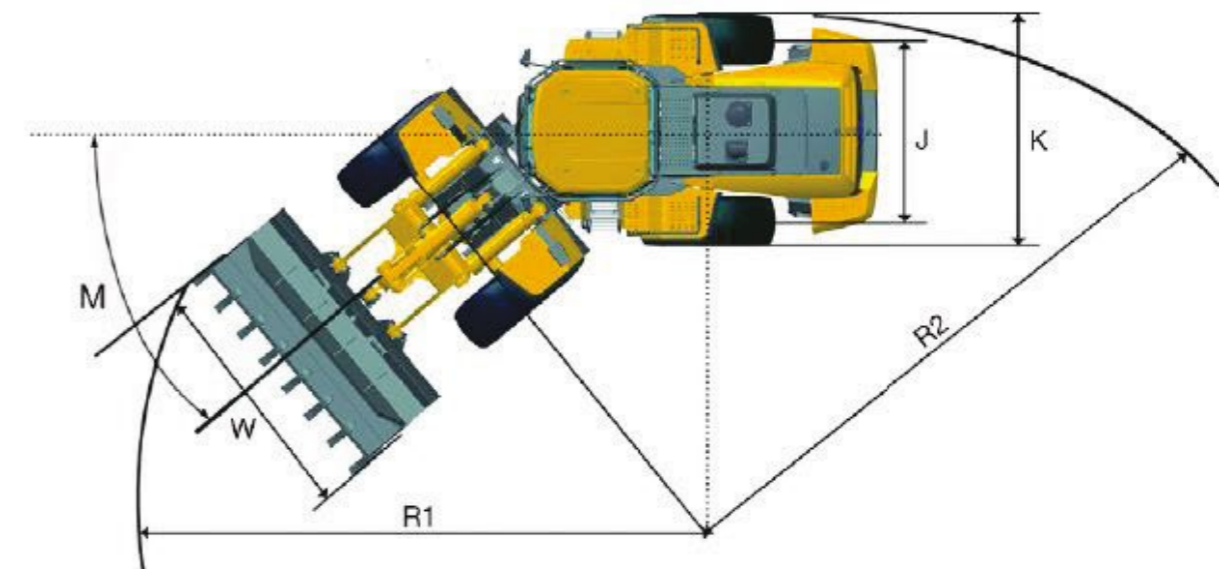
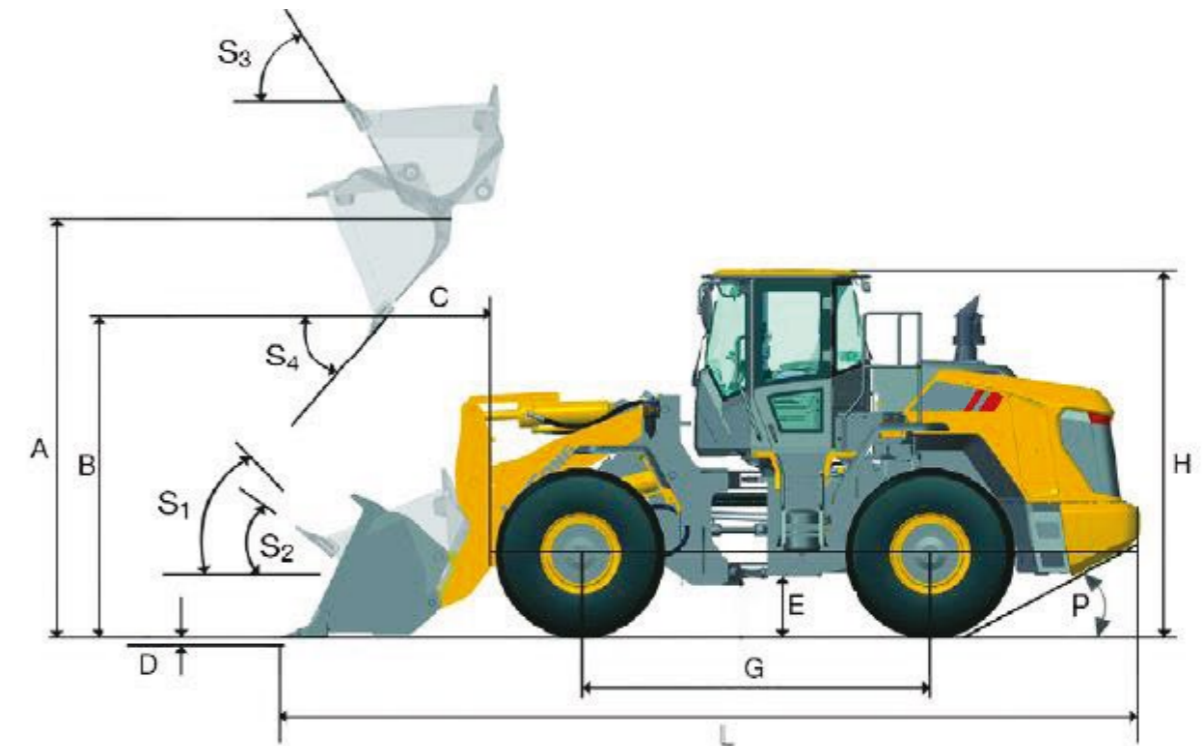

ESPECIFICACIONES TÉCNICAS CARGADORA FRONTAL

KIT DE HERRAMIENTAS

GATO HIDRÁULICO TIPO BOTELLA	25 TON PALANCA DE ACCIÓN LLAVE DE GATA
LLAVE DE RUEDA TIPO I	32X30 PALANCA DE FUERZA
TACOS PARA BLOQUEO DE RUEDAS (2 UNIDADES)	POLIURETANO 6,2 KG 39,4X21,6X21 CM (LXAXH)
TACOS PARA BLOQUEO DE RUEDAS (2 UNIDADES)	POLIURETANO 6,2 KG 39,4X21,6X21 CM (LXAXH)
CAJA DE HERRAMIENTAS	ALICATE DESTORNILLADOR PLANO DESTORNILLADOR ESTRELLA LLAVE INGLESA 10" LLAVES MIXTAS (10 A 23)MM
EXTINTOR	TIPO PQS FUEGOS CLASE A,B,C 10 KG
BOTIQUÍN	ALCOHOL ANTISÉPTICO AGUA OXIGENADA ESPARADRAPO POROSO GASA ALGODÓN VENDA (1 TRIANGULAR - 1 LONGITUDINAL) TIJERAS ANALGÉSICOS (PARACETAMOL-IBUPROFENO) GUANTES
LINTERNA	TIPO LEDS
TRIÁNGULOS DE SEGURIDAD	2 UNIDADES 50 CM DE CADA LADO SUPERFICIE FLUORESCENTE MATERIA ABS PLACA REFLECTIVA COLOR ROJO BASE DE POLIETILENO (PESO 2KG)



